

ARTIERI

1895

PRODOTTI

PRODUCTS

ARCA

lampada da tavolo - table lamp
Carlo Bimbi Design

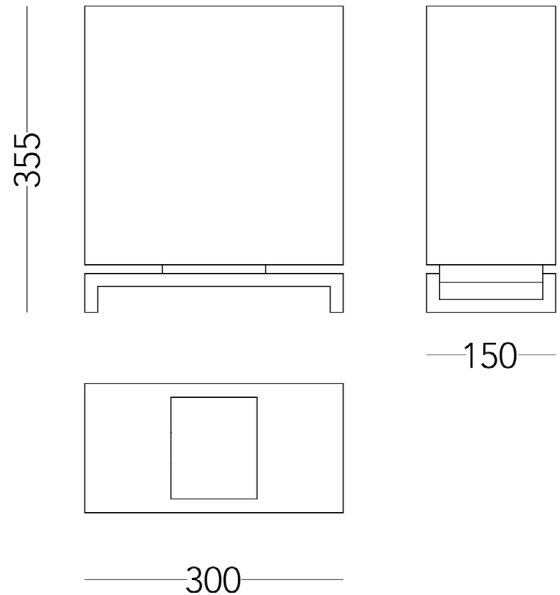

Arca, una lampada declinabile sia in versione da terra che da tavolo, è connotata da geometrie pure e ben proporzionate, che esaltano una lavorazione precisa e sapiente dei materiali. Questa sua concezione razionale richiama una certa architettura modernista che rappresenta una grande fonte di ispirazione per Carlo Bimbi.

Arca, declinable as a table lamp or a floor lamp, features pure and well proportioned geometries, exalting a precise and skillful manufacturing. This rational conception recalls modernist architecture, a great source of inspiration for Carlo Bimbi.

CARATTERISTICHE

Design: Carlo Bimbi Design
Anno: 2021
Materiali: alabastro, ottone
Finiture ottone: satinato, lucidato, brunito
Tipologie alabastro: bianco trasparente, bianco opaco, ambrato
Installazione: da tavolo
Utilizzo: interni

SPECIFICATIONS

Design: Carlo Bimbi Design
Year: 2021
Materials: alabaster, brass
Brass finishings: satinated, polished, burnished
Alabaster typologies: transparent white, matte white, amber-colored
Installation: table
Use: interiors

ARCA

lampada da terra - floor lamp
Carlo Bimbi Design

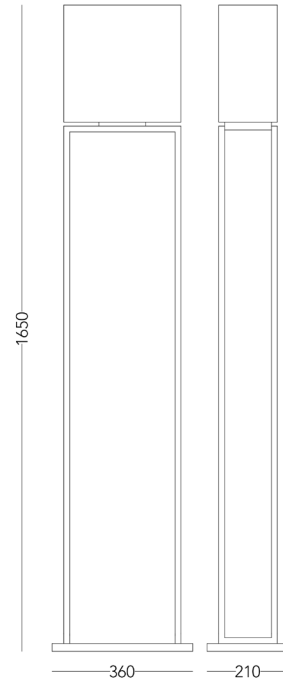

Arca, una lampada declinabile sia in versione da terra che da tavolo, è connotata da geometrie pure e ben proporzionate, che esaltano una lavorazione precisa e sapiente dei materiali. Questa sua concezione razionale richiama una certa architettura modernista che rappresenta una grande fonte di ispirazione per Carlo Bimbi.

Arca, declinable as a table lamp or a floor lamp, features pure and well proportioned geometries, exalting a precise and skillful manufacturing. This rational conception recalls modernist architecture, a great source of inspiration for Carlo Bimbi.

CARATTERISTICHE

Design: Carlo Bimbi Design
Anno: 2021
Materiali: alabastro, ottone
Finiture ottone: satinato, lucidato, brunito
Tipologie alabastro: bianco trasparente, bianco opaco, ambrato
Installazione: da tavolo
Utilizzo: interni

SPECIFICATIONS

Design: Carlo Bimbi Design
Year: 2021
Materials: alabaster, brass
Brass finishings: satinated, polished, burnished
Alabaster typologies: transparent white, matte white, amber-colored
Installation: table
Use: interiors

CALICE

lampada da tavolo - table lamp

Carlo Bimbi Design

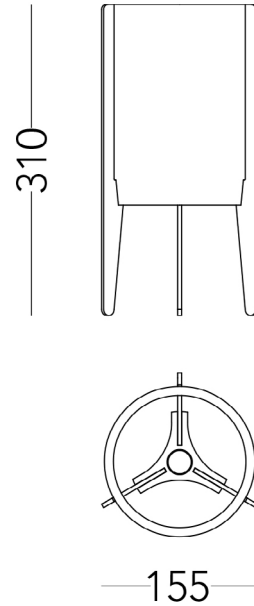

Calice è una lampada da tavolo dai lineamenti classici e raffinati, composta da un cilindro di alabastro appoggiato su una struttura a tripode in metallo verniciato.

Calice is a table lamp with classical and refined features, formed by and alabaster cylinder supported by a tripod-like metal structure

CARATTERISTICHE

Design: Carlo Bimbi Design

Anno: 2021

Materiali: alabastro, metallo

Colori metallo: terra d'ombra, ardesia, nero

Tipologie alabastro: bianco trasparente,

bianco opaco, ambrato

Installazione: da tavolo

Utilizzo: interni

SPECIFICATIONS

Design: Carlo Bimbi Design

Year: 2021

Materials: alabaster, metal

Metal colors: terra d'ombra, ardesia, black

Alabaster typologies: transparent white, matte white, amber-colored

Installation: table

Use: interiors

LUMEN

lampada da tavolo - table lamp

Carlo Bimbi Design

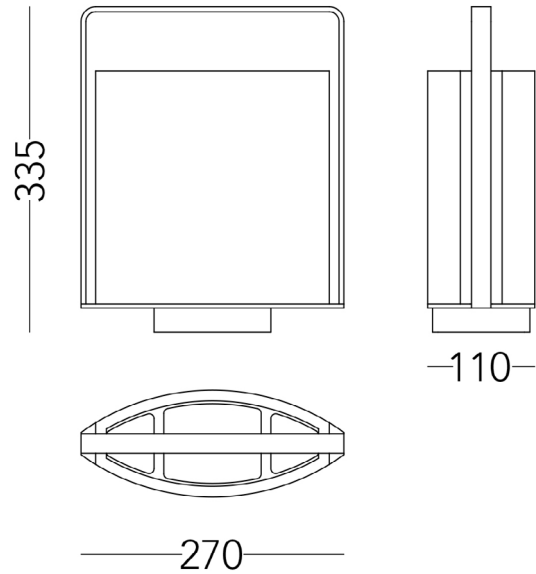

Lumen si caratterizza per le forme morbide dell'alabastro e per la struttura in metallo che la incornicia andando a definire un'impugnatura. Ricorda una lanterna, e come tale invita all'interazione e al movimento. Come per gli altri oggetti disegnati da Carlo Bimbi, l'alabastro e il metallo dialogano in maniera razionale ed armoniosa andando ad integrarsi ed esaltarsi a vicenda, uno spirito che caratterizza tutta l'opera del designer.

Lumen is characterized by the smooth shape of the alabaster lampshade and the metal structure that frames it forming an handle. It remembers a lantern, and as such invites users to interact with it. As with the other pieces designed by Carlo Bimbi, alabaster and metal dialogue together in a rational and balanced way, enhancing each other, a trait common in the oeuvre of the designer.

CARATTERISTICHE

Design: Carlo Bimbi Design

Anno: 2021

Materiali: alabastro, metallo, plexiglas

Colori metallo: terra d'ombra, ardesia, nero

Tipologie alabastro: bianco trasparente,

bianco opaco, ambrato

Installazione: da tavolo

Utilizzo: interni

SPECIFICATIONS

Design: Carlo Bimbi Design

Year: 2021

Materials: alabaster, metal, plexiglas

Metal colors: terra d'ombra, ardesia, black

Alabaster typologies: transparent white, matte white, amber-colored

Installation: table

Use: interiors

SCRIBA 1

lampada da tavolo - table lamp

Carlo Bimbi Design

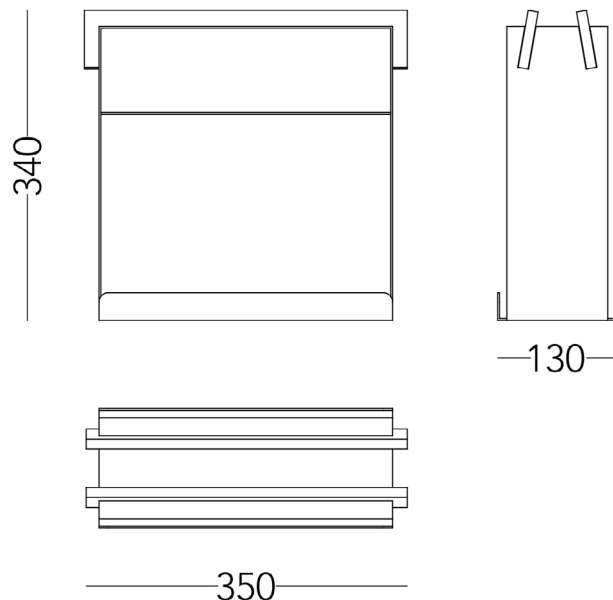

ScrIBA si presenta come una scatola di metallo ed alabastro, una lampada che si sdoppia come oggetto funzionale grazie ad un vano porta oggetti alla base.

Nella sua semplicità ed essenzialità porta un materiale tipicamente decorativo come l'alabastro verso una direzione più contemporanea. Come suggerisce il nome, il riferimento è ad un uso della lampada più in linea con la condizione attuale, in cui la sfera lavorativa sempre più si sta ibridando con quella domestica.

ScrIBA presents itself as a box made of metal and alabaster, a lamp that becomes a functional object with its tray-like base.

In its simplicity it brings alabaster, a typically decorative material, to a more contemporary direction. It references modern day living, where the limit between living and working environment is getting thinner and thinner.

CARATTERISTICHE

Design: Carlo Bimbi Design

Anno: 2021

Materiali: alabastro, metallo

Colori metallo: terra d'ombra, ardesia, nero

Tipologie alabastro: bianco trasparente,

bianco opaco, ambrato

Installazione: da tavolo

Utilizzo: interni

SPECIFICATIONS

Design: Carlo Bimbi Design

Year: 2021

Materials: alabaster, metal

Metal colors: terra d'ombra, ardesia, black

Alabaster typologies: transparent white, matte white, amber-colored

Installation: table

Use: interiors

SCRIBA 2

lampada da tavolo - table lamp
Carlo Bimbi Design

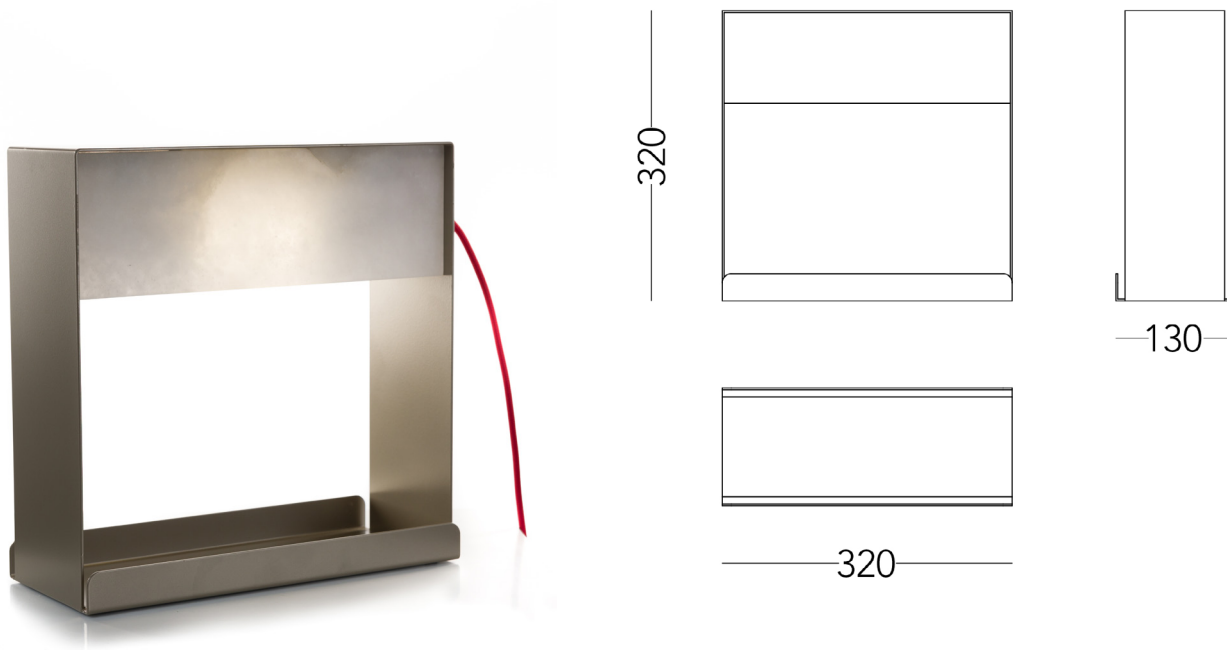

Scriba si presenta come una scatola di metallo ed alabastro, una lampada che si sdoppia come oggetto funzionale grazie ad un vano porta oggetti alla base.

Nella sua semplicità ed essenzialità porta un materiale tipicamente decorativo come l'alabastro verso una direzione più contemporanea. Come suggerisce il nome, il riferimento è ad un uso della lampada più in linea con la condizione attuale, in cui la sfera lavorativa sempre più si sta ibridando con quella domestica.

Scriba presents itself as a box made of metal and alabaster, a lamp that becomes a functional object with its tray-like base.

In its simplicity it brings alabaster, a typically decorative material, to a more contemporary direction. It references modern day living, where the limit between living and working environment is getting thinner and thinner.

CARATTERISTICHE

Design: Carlo Bimbi Design

Anno: 2021

Materiali: alabastro, metallo

Colori metallo: terra d'ombra, ardesia, nero

Tipologie alabastro: bianco trasparente,

bianco opaco, ambrato

Installazione: da tavolo

Utilizzo: interni

SPECIFICATIONS

Design: Carlo Bimbi Design

Year: 2021

Materials: alabaster, metal

Metal colors: terra d'ombra, ardesia, black

Alabaster typologies: transparent white, matte white, amber-colored

Installation: table

Use: interiors

BARBACANE

lampada da tavolo - table lamp

Matteo Bimbi

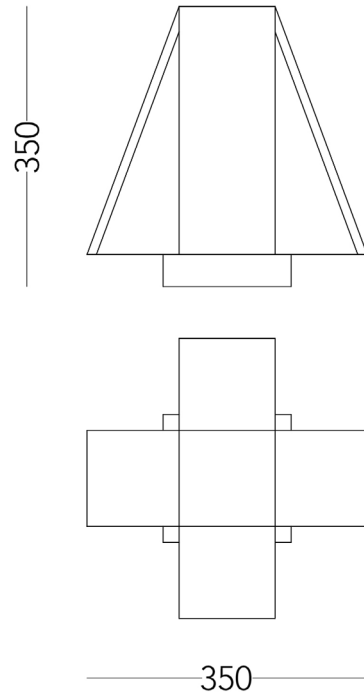

Barbacane è una lampada interamente realizzata in lastre di alabastro di due tipologie e colorazioni diverse. Con il termine “barbacane” si fa riferimento ad un elemento architettonico tipicamente medievale costruito addosso a muri di cinta a scopi difensivi o anche semplicemente come rinforzo strutturale, che caratterizza molti edifici italiani. Questo singolo elemento, ripetuto quattro volte, diventa qui protagonista come richiamo all’architettura medievale di Volterra.

Barbacane is a table lamp made with slabs of alabasters of two different typologies and chromatic effects. The term “barbacane” refers to a protruding architectural element found typically in medieval walls for defensive and reinforcement purposes, that characterize many Italian buildings. This single element, repeated four times, becomes here the main protagonist, as a nod to the medieval architecture of Volterra.

CARATTERISTICHE

Design: Matteo Bimbi

Anno: 2021

Materiali: alabastro

Tipologie alabastro: bianco trasparente, bianco opaco, ambrato

Installazione: da tavolo

Utilizzo: interni

SPECIFICATIONS

Design: Matteo Bimbi

Year: 2021

Materials: alabaster

Alabaster typologies: transparent white, matte white, amber-colored

Installation: table

Use: interiors

TRIA

lampada da tavolo - table lamp
Carlo Bimbi Design

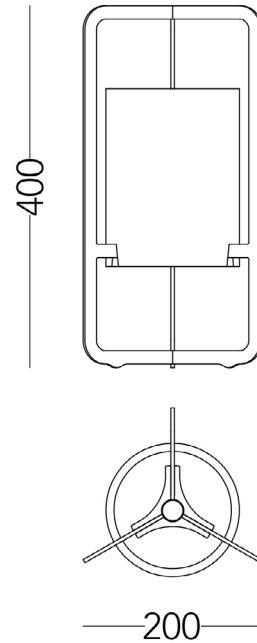

Nella serie Tria, composta da lampada da tavolo, lampada a sospensione e lampada a parete, un cilindro in alabastro appare come fluttuare all'interno di una struttura in metallo, conferendo alla composizione leggerezza e solidità. Con il suo design essenziale ma elegante è una serie di lampade che si presta a molteplici utilizzi, non solo in ambito domestico.

In the Tria series, that includes a table, a floor, and a suspension lamp, an alabaster cylinder appears as fluctuating inside a metal structure, giving the composition both lightness and solidity. With its essential and elegant design this series is aimed at multiple fields of application, not just the domestic one.

CARATTERISTICHE

Design: Carlo Bimbi Design

Anno: 2021

Materiali: alabastro, metallo

Colori metallo: terra d'ombra, ardesia, nero

Tipologie alabastro: bianco trasparente,

bianco opaco, ambrato

Installazione: da tavolo

Utilizzo: interni

SPECIFICATIONS

Design: Carlo Bimbi Design

Year: 2021

Materials: alabaster, metal

Metal colors: terra d'ombra, ardesia, black

Alabaster typologies: transparent white, matte white, amber-colored

Installation: table

Use: interiors

TRIA

lampada da parete - wall lamp
Carlo Bimbi Design

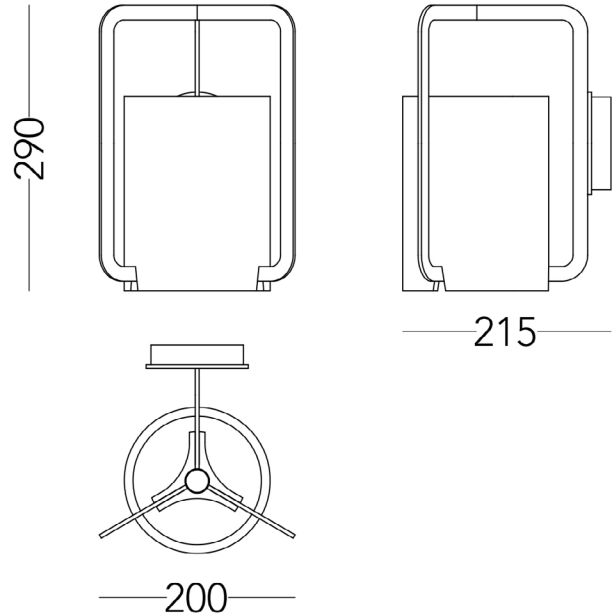

Nella serie Tria, composta da lampada da tavolo, lampada a sospensione e lampada a parete, un cilindro in alabastro appare come fluttuare all'interno di una struttura in metallo, conferendo alla composizione leggerezza e solidità. Con il suo design essenziale ma elegante è una serie di lampade che si presta a molteplici utilizzi, non solo in ambito domestico.

In the Tria series, that includes a table, a floor, and a suspension lamp, an alabaster cylinder appears as fluctuating inside a metal structure, giving the composition both lightness and solidity. With its essential and elegant design this series is aimed at multiple fields of application, not just the domestic one.

CARATTERISTICHE

Design: Carlo Bimbi Design

Anno: 2021

Materiali: alabastro, metallo

Colori metallo: terra d'ombra, ardesia, nero

Tipologie alabastro: bianco trasparente,

bianco opaco, ambrato

Installazione: a parete

Utilizzo: interni

SPECIFICATIONS

Design: Carlo Bimbi Design

Year: 2021

Materials: alabaster, metal

Metal colors: terra d'ombra, ardesia, black

Alabaster typologies: transparent white, matte white, amber-colored

Installation: wall

Use: interiors

TRIA

lampada da sospensione - suspension lamp Carlo Bimbi Design

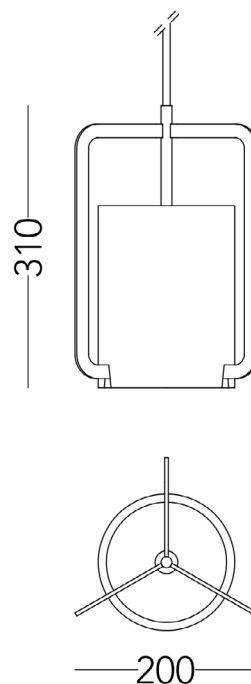

Nella serie Tria, composta da lampada da tavolo, lampada a sospensione e lampada a parete, un cilindro in alabastro appare come fluttuare all'interno di una struttura in metallo, conferendo alla composizione leggerezza e solidità. Con il suo design essenziale ma elegante è una serie di lampade che si presta a molteplici utilizzi, non solo in ambito domestico.

In the Tria series, that includes a table, a floor, and a suspension lamp, an alabaster cylinder appears as fluctuating inside a metal structure, giving the composition both lightness and solidity. With its essential and elegant design this series is aimed at multiple fields of application, not just the domestic one.

CARATTERISTICHE

Design: Carlo Bimbi Design

Anno: 2021

Materiali: alabastro, metallo

Colori metallo: terra d'ombra, ardesia, nero

Tipologie alabastro: bianco trasparente,

bianco opaco, ambrato

Installazione: a soffitto

Utilizzo: interni

SPECIFICATIONS

Design: Carlo Bimbi Design

Year: 2021

Materials: alabaster, metal

Metal colors: terra d'ombra, ardesia, black

Alabaster typologies: transparent white, matte white, amber-colored

Installation: ceiling

Use: interiors

FOG

vasi - vases
Tipstudio

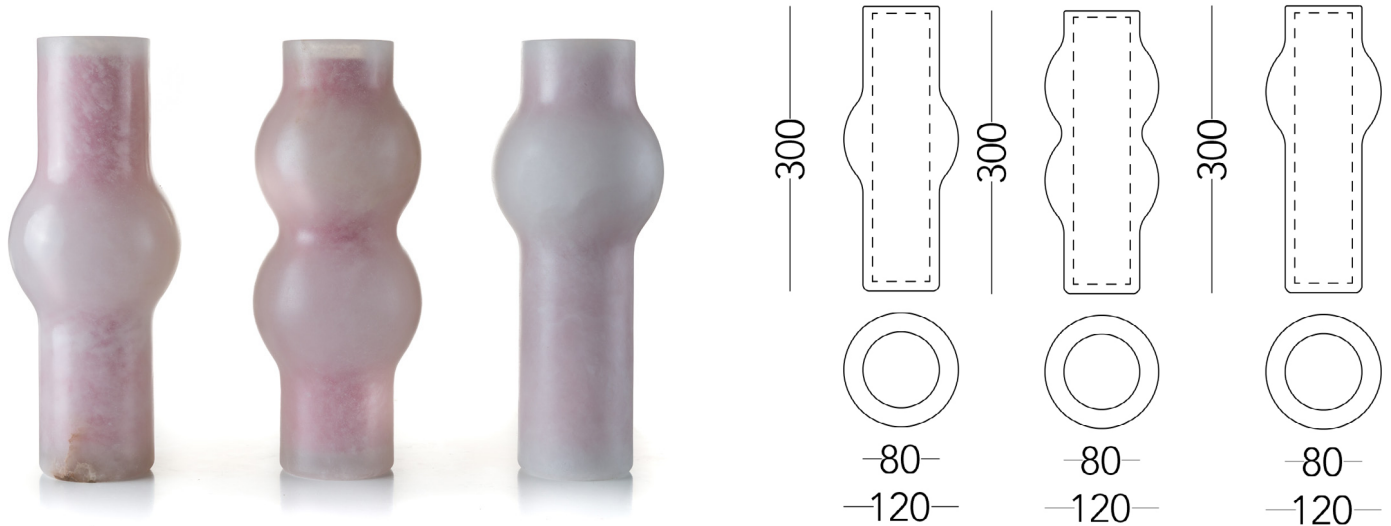

Un movimento delicato dell'aria che si sposta, sinuoso, dove la materia soffice avvolge talvolta nascondendo, talvolta mostrando ciò che ingloba. Fog è un richiamo alle suggestioni tattili e visive che la materia prima racconta al suo interno. Leggerezza, trasparenza e spessori minimi diventano protagonisti. Da una parte leggiamo un passaggio graduale e dall'altra la materia si eleva. Forme pure dalle linee morbide in cui la traslucenza dell'alabastro conferisce spazialità all'oggetto.

A delicate movement of the air, where the soft matter envelops, sometimes hiding and sometimes showing, the enveloped content. Fog recalls the tactile and visual suggestions of the material. Lightness, transparency and thickness are the protagonists. On one side there is a gradual transition, on the other the material elevates itself. Pure shapes with soft outlines in which the translucency of alabaster gives dimension to the object.

CARATTERISTICHE

Design: Tipstudio

Anno: 2021

Materiali: alabastro, inserto in metallo verniciato o vetro

Tipologie alabastro: bianco trasparente

Utilizzo: interni

SPECIFICATIONS

Design: Tipstudio

Year: 2021

Materials: alabaster, interior vase in painted metal or glass

Alabaster typologies: transparent white

Use: interiors

AXIA IMPILABILI

vasi - vases
Angelo Mangiarotti



La collezione Axia nasce dall'incontro tra il celebre architetto Angelo Mangiarotti e la Cooperativa Artieri Alabastro nel 1982. Egli introdusse nuove sperimentazioni formali sul materiale, andando a lavorare sulla sezione degli oggetti per esaltare il suo carattere scultoreo e la sua trasparenza, oltre che l'alta capacità realizzativa degli alabastrai.

The Axia collection of 1982 was the result of the collaboration between Angelo Mangiarotti and Cooperativa Artieri Alabastro. He introduced new formal experimentations, focusing on the section of the objects to highlight its sculptural nature and its transparency as well as the great craftsmanship ability of the "alabastrai".

CARATTERISTICHE

Design: Angelo Mangiarotti
Anno: riedizione 2021, 1982
Materiali: alabastro
Tipologie alabastro: bianco trasparente,
bianco opaco
Utilizzo: interni

SPECIFICATIONS

Design: Angelo Mangiarotti
Year: 2021 re-edition, 1982
Materials: alabaster
Alabaster typologies: transparent white, matte
white
Use: interiors

AXIA DONDOLANTI

vasi - vases

Angelo Mangiarotti



La collezione Axia nasce dall'incontro tra il celebre architetto Angelo Mangiarotti e la Cooperativa Artieri Alabastro nel 1982. Egli introdusse nuove sperimentazioni formali sul materiale, andando a lavorare sulla sezione degli oggetti per esaltare il suo carattere scultoreo e la sua trasparenza, oltre che l'alta capacità realizzativa degli alabastrai.

The Axia collection of 1982 was the result of the collaboration between Angelo Mangiarotti and Cooperativa Artieri Alabastro. He introduced new formal experimentations, focusing on the section of the objects to highlight its sculptural nature and its transparency as well as the great craftsmanship ability of the "alabastrai".

CARATTERISTICHE

Design: Angelo Mangiarotti

Anno: riedizione 2021, 1982

Materiali: alabastro

Tipologie alabastro: bianco trasparente,
bianco opaco

Utilizzo: interni

SPECIFICATIONS

Design: Angelo Mangiarotti

Year: 2021 re-edition, 1982

Materials: alabaster

Alabaster typologies: transparent white, matte
white

Use: interiors

RIPETIZIONI 3

lampada da tavolo - table lamp
Matteo Bimbi

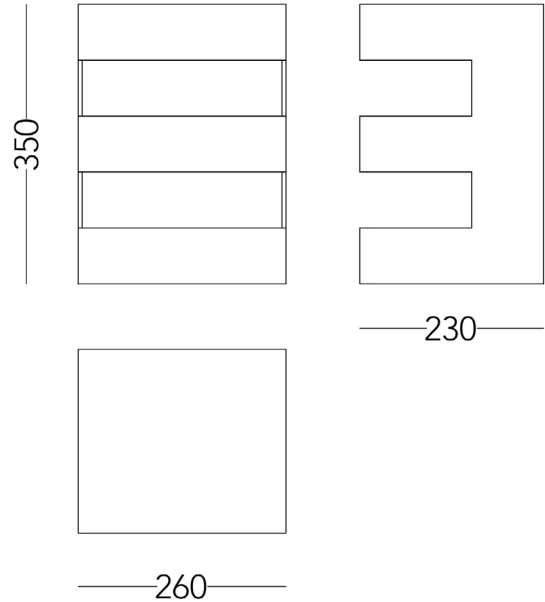

Parte della collezione Movimenti del 2020, Ripetizioni è una serie di lampade caratterizzate da elementi in aggetto e rientranze di uguali dimensioni e valore compositivo, una scansione rimarcata da materiali contrapposti tra loro: l'alabastro per i pieni e la lamiera colorata per i vuoti. Sono oggetti dal forte valore scultoreo che fungono da lampade e complementi d'arredo.

Part of the 2020 Movimenti collection, Ripetizioni is a series of lamps composed by an alternation of protruding and concave elements of equal dimensions and rhythmic value. This repetition is marked by contrasting materials and textures, alabaster and painted metal. These objects carry strong sculptural qualities and act both as lamps and as furnishing complements.

CARATTERISTICHE

Design: Matteo Bimbi

Anno: 2020

Materiali: alabastro, metallo

Colori metallo: blu, arancione, rosso, giallo, verde, nero

Tipologie alabastro: bianco trasparente, bianco opaco

Installazione: da tavolo

Utilizzo: interni

SPECIFICATIONS

Design: Matteo Bimbi

Year: 2020

Materials: alabaster, metal

Metal colors: blue, orange, red, yellow, green, black

Alabaster typologies: transparent white, matte white

Installation: table

Use: interiors

RIPETIZIONI 5

lampada da terra - floor lamp
Matteo Bimbi

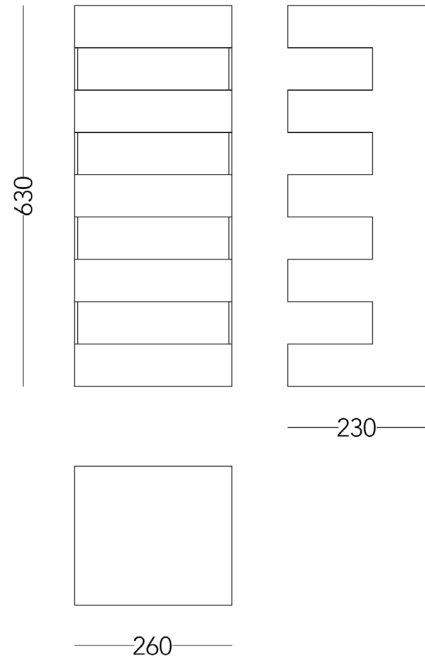

Parte della collezione Movimenti del 2020, Ripetizioni è una serie di lampade caratterizzate da elementi in aggetto e rientranze di uguali dimensioni e valore compositivo, una scansione rimarcata da materiali contrapposti tra loro: l'alabastro per i pieni e la lamiera colorata per i vuoti. Sono oggetti dal forte valore scultoreo che fungono da lampade e complementi d'arredo.

Part of the 2020 Movimenti collection, Ripetizioni is a series of lamps composed by an alternation of protruding and concave elements of equal dimensions and rhythmic value. This repetition is marked by contrasting materials and textures, alabaster and painted metal. These objects carry strong sculptural qualities and act both as lamps and as furnishing complements.

CARATTERISTICHE

Design: Matteo Bimbi

Anno: 2020

Materiali: alabastro, metallo

Colori metallo: blu, arancione, rosso, giallo, verde, nero

Tipologie alabastro: bianco trasparente, bianco opaco

Installazione: da terra

Utilizzo: interni

SPECIFICATIONS

Design: Matteo Bimbi

Year: 2020

Materials: alabaster, metal

Metal colors: blue, orange, red, yellow, green, black

Alabaster typologies: transparent white, matte white

Installation: floor

Use: interiors

SOVRAPPOSIZIONI 1

lampada da terra - floor lamp
Filoferro Architetti

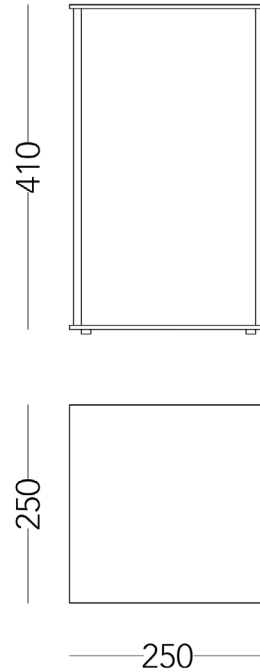

Parte della collezione Movimenti del 2020, Sovrapposizioni è una serie di lampade modulari il cui elemento base è formato da quattro lastre di alabastro di cui una, realizzata in alabastro colorato, compie una rotazione verso l'interno di 45°. Due lamiere di metallo verniciato di forma quadrata chiudono queste lastre e scandiscono il ritmo e la ripartizione dei moduli. Sono oggetti ibridi che fungono da lampade da terra o da complementi di arredo.

Part of the 2020 Movimenti collection, Sovrapposizioni is a series of modular lamps whose basic element is made of four alabaster slabs of which one is rotated toward the inside by 45°. Two squared metal plates articulate the rhythm and the modules distribution. They are hybrid objects that act both as lamps and as furnishing complements.

CARATTERISTICHE

Design: Filoferro Architetti
Anno: 2020
Materiali: alabastro, metallo
Colori metallo: nero
Tipologie alabastro: bianco trasparente, bianco opaco, colorato artificialmente
Installazione: a terra
Utilizzo: interni

SPECIFICATIONS

Design: Filoferro Architetti
Year: 2020
Materials: alabaster, metal
Metal colors: black
Alabaster typologies: transparent white, matte white, amber-colored, artificially colored
Installation: floor
Use: interiors

SOVRAPPOSIZIONI 2

lampada da terra - floor lamp
Filoferro Architetti

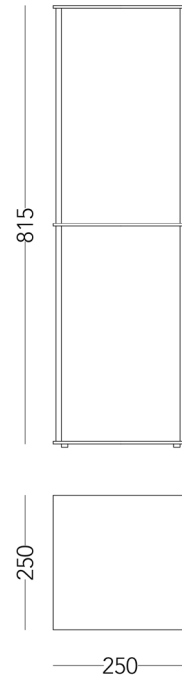

Parte della collezione Movimenti del 2020, Sovrapposizioni è una serie di lampade modulari il cui elemento base è formato da quattro lastre di alabastro di cui una, realizzata in alabastro colorato, compie una rotazione verso l'interno di 45°. Due lamiere di metallo verniciato di forma quadrata chiudono queste lastre e scandiscono il ritmo e la ripartizione dei moduli. Sono oggetti ibridi che fungono da lampade da terra o da complementi di arredo.

Part of the 2020 Movimenti collection, Sovrapposizioni is a series of modular lamps whose basic element is made of four alabaster slabs of which one is rotated toward the inside by 45°. Two squared metal plates articulate the rhythm and the modules distribution. They are hybrid objects that act both as lamps and as furnishing complements.

CARATTERISTICHE

Design: Filoferro Architetti
Anno: 2020
Materiali: alabastro, metallo
Colori metallo: nero
Tipologie alabastro: bianco trasparente, bianco opaco, colorato artificialmente
Installazione: a terra
Utilizzo: interni

SPECIFICATIONS

Design: Filoferro Architetti
Year: 2020
Materials: alabaster, metal
Metal colors: black
Alabaster typologies: transparent white, matte white, amber-colored, artificially colored
Installation: floor
Use: interiors

SOVRAPPOSIZIONI 3

lampada da terra - floor lamp
Filoferro Architetti

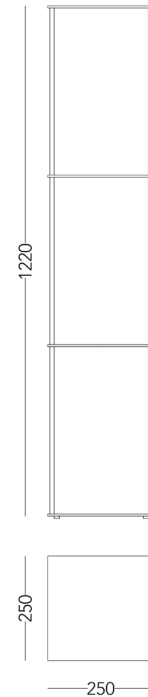

Parte della collezione Movimenti del 2020, Sovrapposizioni è una serie di lampade modulari il cui elemento base è formato da quattro lastre di alabastro di cui una, realizzata in alabastro colorato, compie una rotazione verso l'interno di 45°. Due lamiere di metallo verniciato di forma quadrata chiudono queste lastre e scandiscono il ritmo e la ripartizione dei moduli. Sono oggetti ibridi che fungono da lampade da terra o da complementi di arredo.

Part of the 2020 Movimenti collection, Sovrapposizioni is a series of modular lamps whose basic element is made of four alabaster slabs of which one is rotated toward the inside by 45°. Two squared metal plates articulate the rhythm and the modules distribution. They are hybrid objects that act both as lamps and as furnishing complements.

CARATTERISTICHE

Design: Filoferro Architetti
Anno: 2020
Materiali: alabastro, metallo
Colori metallo: nero
Tipologie alabastro: bianco trasparente, bianco opaco, colorato artificialmente
Installazione: a terra
Utilizzo: interni

SPECIFICATIONS

Design: Filoferro Architetti
Year: 2020
Materials: alabaster, metal
Metal colors: black
Alabaster typologies: transparent white, matte white, amber-colored, artificially colored
Installation: floor
Use: interiors

VARIAZIONI

vassoi - trays
Filoferro Architetti

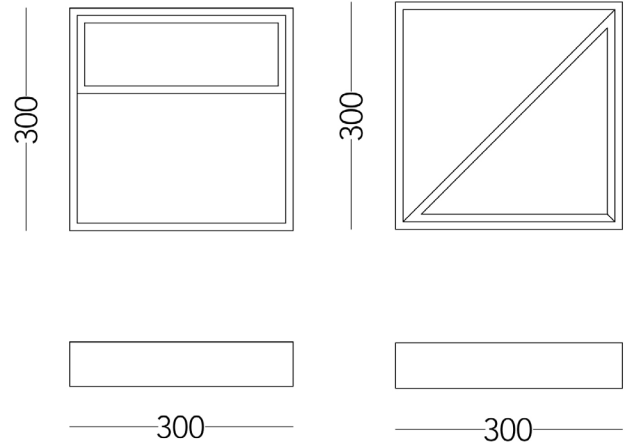
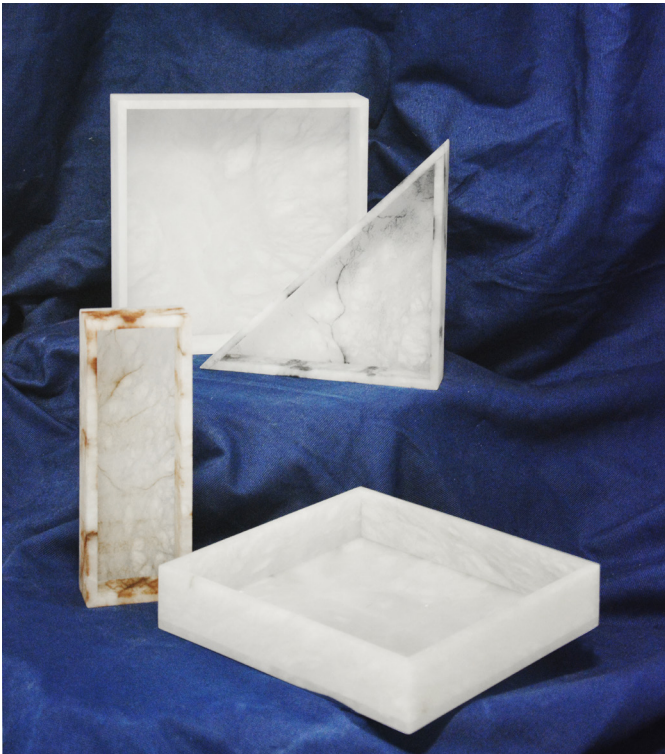

Parte della collezione Movimenti del 2020. Variazioni è una serie di svuota tasche in alabastro, realizzabili in varie colorazioni per generare contrasti e differenti accostamenti cromatici, composta da un elemento principale di forma quadrata più due sotto-moduli, rispettivamente di forma rettangolare e triangolare, che possono avere un utilizzo autonomo o essere inseriti all'interno di quello principale.

Part of the 2020 Movimenti collection, Variazioni is a series of trays in alabaster, that can be combining different colors to generate contrasts and chromatic effects. They consist of a basic squared element plus two possible sub-modules, a rectangular one and a triangular one, that can be placed inside the squared module or used independently.

CARATTERISTICHE

Design: Filoferro Architetti

Anno: 2020

Materiali: alabastro

Tipologie alabastro: bianco trasparente, bianco opaco, colorato artificialmente

Utilizzo: interni

SPECIFICATIONS

Design: Filoferro Architetti

Year: 2020

Materials: alabaster

Alabaster typologies: transparent white, matte white, artificially colored

Use: interiors

ARTIERI 1895

Società Cooperativa Artieri Alabastro

Via Padre Eugenio Barsanti 28
Volterra, 56048 (Italy)

+39 0588 86135
info@artieri1895.com
www.artieri1895.com